

TRACTOR BRIOSO 2215ie



BRIOSO

MOTOR	2215ie
Marca/Modelo	Cummins QSB6,7
Potencia del motor a régimen nominal kw (HP)	160 (215)
Régimen nominal de potencia (rpm)	2500
Tipo	Diesel 4 tiempos
Potencia máxima de motor (HP)	168 Kw y 225 Hp a 2300 RPM
Torque máximo (Nm)	888
Régimen de torque máximo (rpm)	1500
Número de cilindros	6
Cilindrada (L)	6.7 (L)
Aspiración	Turbo sobrealimentado con intercooler
Relación de compresión	17,2:1
Nivel de emisiones	CARB Tier 3, EU Stage IIIA, US EPA Tier 3
Inyección	Bosch Electronic HPCR
Sistema de enfriamiento	Por líquido; sistema presurizado
Arranque	Eléctrico 12 V, con llave de contacto

EMBRAGUE	2215ie
Transmisión Bidisco	13" (342 mm)
TDF / Multidisco	En baño de aceite

TRANSMISIÓN	CARRARO TW113 UP
Tipo	De engranajes helicoidales, sincronizada
Caja de cambios	12 velocidades hacia adelante y 4 hacia atrás.
Eje delantero	Direccional, tractivo
Eje trasero	Bloqueo de accionamiento electrohidráulico

SIST. HIDRÁULICO	2215ie
Tipo	Hidro Max, de centro cerrado, load sensing
Caudal máximo de trabajo (l/min)	315 a 2500 rpm
Presión máxima de trabajo (bar)	195
Salidas hidráulicas	3 para cilindros de doble efecto + 1 power beyond + 1 para motores hidráulicos.
Depósito de fluido	Independiente
Sistema de filtrado	Filtro metálico en succión + 2 de papel de 10 micrones en retorno

SIST. ELÉCTRICO	2215ie
Tensión (V)	12 V
Alternador (A)	12 V@160 A
Batería (Ah)	1 (una) de 12 V y 180 A



TOMA DE FUERZA	2215ie
Tipo	Independiente, acople electro-hidráulico
Velocidad TDF	540 y 1000 rpm.

CAPACIDADES Y PESO	2215ie
Tanque de combustible (depósito) (l)	420
Tanque de fluido hidráulico (l)	123
Cárter incluido filtro de aceite (l)	16,5 min. / 20 máx.
Caja de cambios y Diferencial trasero (l)	130
Diferencial delantero (l)	9
Peso sin lastre en orden de marcha (kg)	8070
Peso con lastre con agua en las cubiertas y tanque de combustible lleno (kg)	10540

FRENOS	2215ie
Frenos de servicio	De discos en baño de aceite, con accionamiento hidráulico independiente o simultáneo a pedal.
Freno de estacionamiento	De discos múltiples en baño de aceite, con accionamiento mecánico

TRACCIÓN	2215ie
Simple / Doble	Doble

RODADOS	2215ie
Delanteros	16.9 x 30
Traseros	20.8 x 38 dual

PUESTO DE COMANDO	2215ie
Dirección	Hidroestática, sensitiva (Load Sensing)
Cabina	Nuevo diseño, más visibilidad. Presurizada con aire acondicionado frío/calor, hermética, montada sobre tacos antivibratorios.
Tablero	Compacto analógico/digital, con indic. de: rpm motor, presión de aceite, temperatura de refrigerante, nivel de combustible. Indic. luminicas: baja presión de aceite, filtro de aire tapado, temperatura de refrigerante, bajo nivel de combustible, freno de mano accionado, falla del alternador, toma de fuerza activada, luces.
Llave de luces	Teclado hermético monocontrol.
Asiento	Anatómico, con regulación longitudinal, vertical y por peso del operador

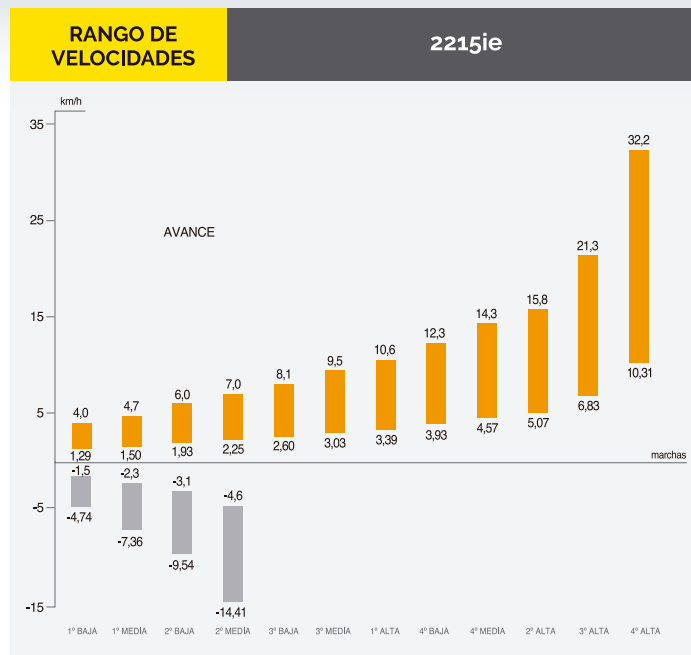

DIMENSIONES	2215ie	
Distancia entre ejes (mm)	3062	3062 dual
Longitud total (mm)	5382	5382 dual
Altura máxima (mm)	3354	3354 dual
Despeje libre debajo del dif. (mm)	440	440 dual
Trocha delantera (mm)	2120	2120 dual
Trocha trasera (mm)	2055	1830 simp. / 3235 dual
Ancho total (mm)	2855	2358 / 3763 dual

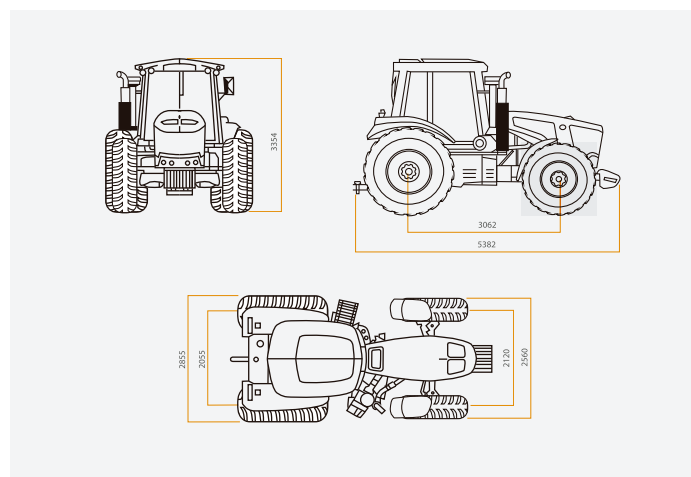

PAUNY
LA FUERZA DE LA MAYORÍA